

# BIOJAQ DRU MAESTRO três lados

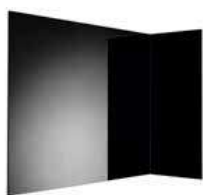

Vidro espelhado preto



Metal preto liso



Vidro antirreflexo

## CARACTERÍSTICAS:



## CERTIFICAÇÕES:



Consultar simbologia de características e certificações na página das legendas.



A gama de recuperadores BIOJAQ DRU MAESTRO está também disponível nos modelos de três lados, com dois tamanhos diferentes: 80/3 e 105/3. Todos os modelos permitem uma ampla visão da chama, tornando-se o centro das atenções de qualquer sala, ou até a divisória de duas salas. O fantástico sistema *Eco Wave* que possuem permite uma poupança de energia de até 50%, sem descuidar a beleza da chama que estes equipamentos possuem e que criam o efeito de uma pirâmide, tornando-a ainda mais real.

Os preços apresentados entram em vigor a partir de 01/07/2021 e podem sofrer alterações sem aviso prévio.

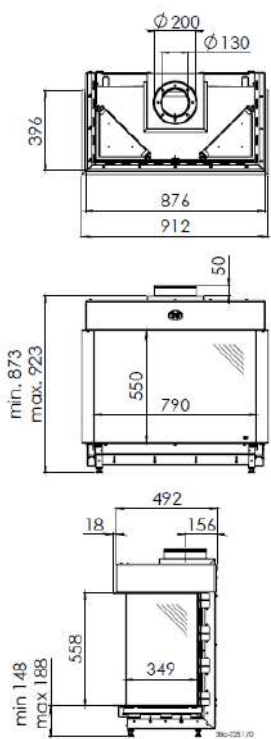
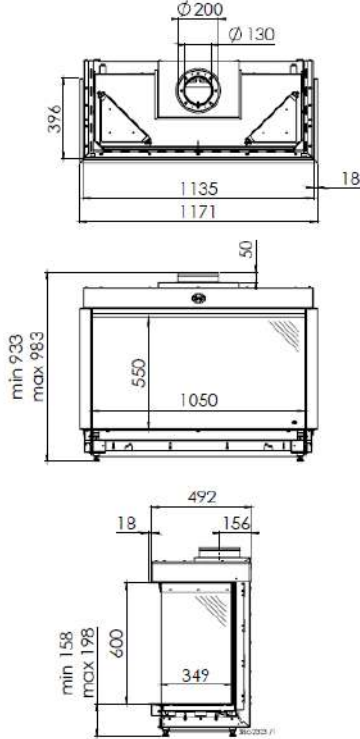
		BIOJAQ DRU MAESTRO 80/3		BIOJAQ DRU MAESTRO 105/3	
					
		Gás Natural	Gás Propano	Gás Natural	Gás Propano
Potência nominal (kW)		1,4 - 9,0	1,4 - 7,8	2,2 - 9,3	1,5 - 9,6
Rendimento (%)		93,0		87,5	
Consumo médio de gás (m³/h)		0,7		0,8	
Certificação energética		A	A	B	A
Int. metal preto liso c/ kit de lenha		✓			✓
Int. metal preto liso c/ kit de lenha + vidro antirreflexo		✓			✓
Int. vidro espelhado preto c/ kit de lenha		✓			✓
Int. vidro espelhado preto c/ kit de lenha + v. antirreflexo		✓			✓
Opções	Kit de LED		✓		✓
	Aro de remate de 8 lados		✓		✓
	PowerVent			✓	
	Kit wi-fi			✓	

Os preços apresentados entram em vigor a partir de 01/07/2021 e podem sofrer alterações sem aviso prévio.