

# BIOJAQ WD LENGA 500 ♦ ABE



## CARACTERÍSTICAS:



## CERTIFICAÇÕES:



Consultar simbologia de características e certificações na página das legendas.



Os recuperadores de calor a gás BIOJAQ WD LENGA 500 possuem uns novos queimadores que foram desenvolvidos com uma nova técnica de combustão que cria um efeito de chama extremamente realista. As chamas saem literalmente dos troncos, dançando entre eles. O seu design limpo e minimalista sobressai pelo seu formato vertical.

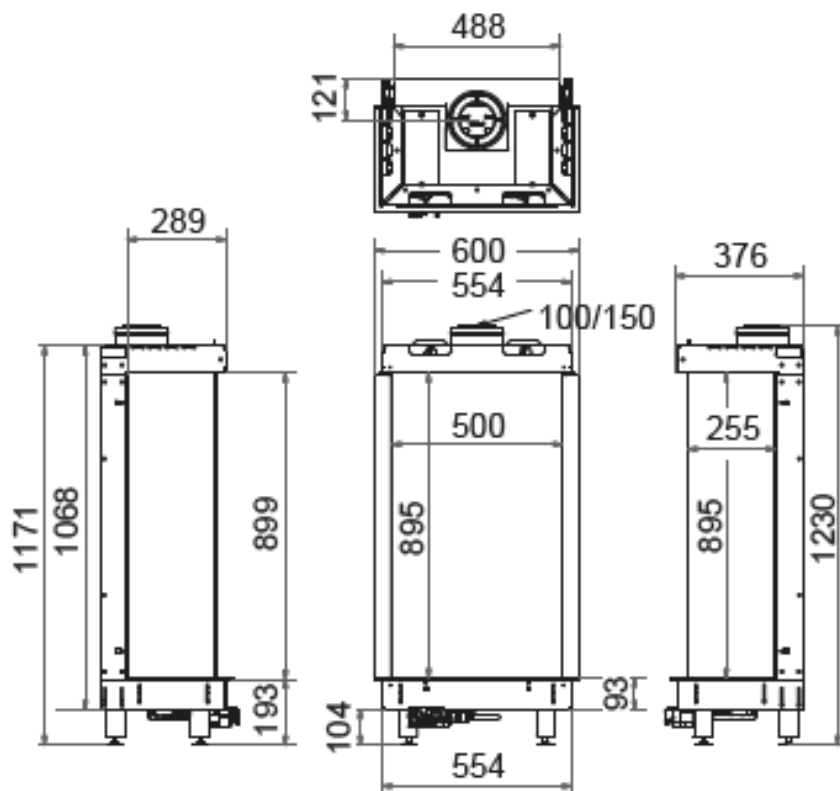

BIOJAQ WD LENGA 500 ABE	Gás Natural/ Propano
Potência média (kW)	9,3
Rendimento (%)	89,8
Certificação energética	B
Interior em metal preto liso c/ kit de lenha	✓
Interior em metal preto liso c/ kit de lenha + vidro antirreflexo	✓
Interior em vidro espelhado preto c/ kit de lenha	✓
Interior em vidro espelhado preto c/ kit de lenha + vidro antirreflexo	✓
Op. Kit wi-fi	✓